

# ANTEPROJETO ACESSIBILIDADE

FOLHA  
**01-01**

ASSUNTO: Novo PAC FHNIS Sub50

## ENDEREÇO DA OBRA:

PROPRIETARIO : PREFEITURA MUNICIPAL DE TURVOLÂNDIA/MG.

LOCAL: CONJUNTO HABITACIONAL MONTE VERDE I

BAIRRO: JARDIM BELA VISTA

CIDADE: TURVOLÂNDIA/MG.

## DESCRIÇÃO DO PROJETO:

ANTEPROJETO DE ACESSIBILIDADE - 20 UNIDADES HABITACIONAIS

ESCALA:	INDICADA	DATA:	10/10/2025	REVISÃO:	01	ART Nº	MG20254362459
---------	----------	-------	------------	----------	----	--------	---------------

## LOCALIZAÇÃO :



PROPRIETÁRIO: MUNICÍPIO DE TURVOLÂNDIA  
JOSE NELSON MARTINS - PREFEITO MUNICIPAL

ENGENHEIRO RESPONSÁVEL DO PROJETO  
CIBELES A. DE FREITAS CARVALHO  
CREA SP 5070445752/D MG

APROVAÇÃO DO MUNICÍPIO:

RUA EVARISTO JOVINO DE PAULA

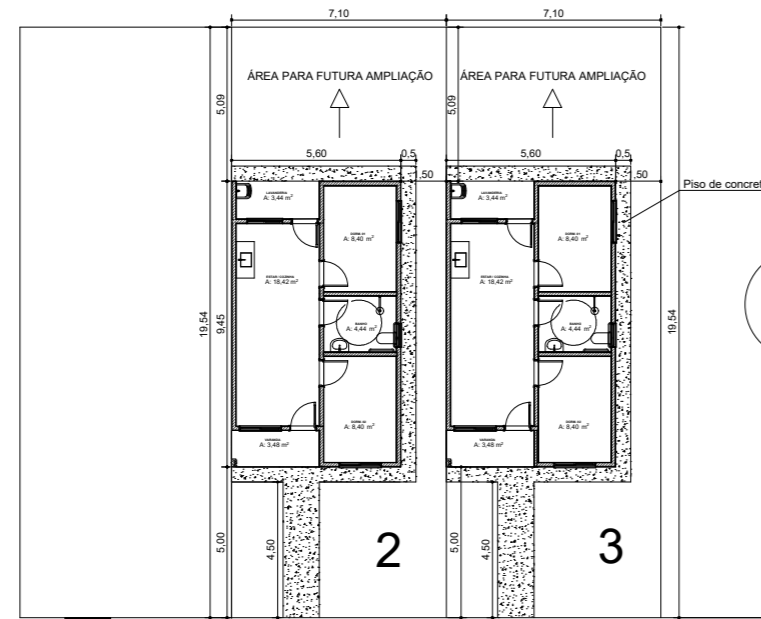

**D**

\* Não há desnível entre a calçada e a entrada das unidades

RUA PROFESSORA MARCIA REGINA CUSTÓDIO FIRMO (ANTIGA RUA D)

ACESSO AS UNIDADES HABITACIONAIS  
ESCALA.....1/25.

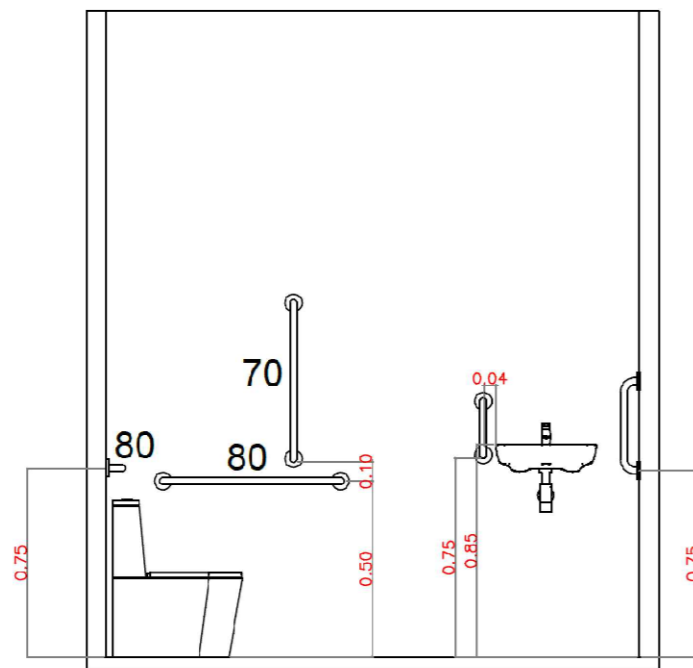
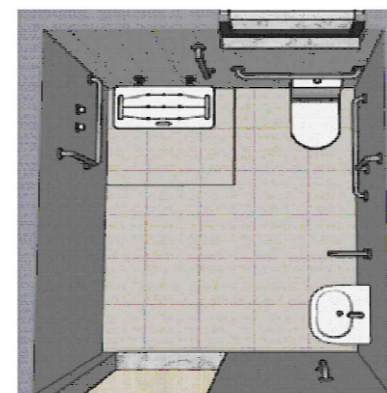

DETALHES ACESSÓRIOS BANHEIRO ADAPTADO  
S/ESCALA

